

気泡を嫌う用途のプレスに最適!

手動油圧真空加熱プレス 11FD

台数限定!
今なら即納可能

予定数無くなり次第終了します



ガス発生や空気混入による
成形不良の改善に

ラミネートシートなどの
巻き込みエアの除去に

厚みのあるサンプルの
プレス成形時の脱気に

- ☆前面開閉式で試料の脱着が簡単!
- ☆真空雰囲気を手軽に得られる!
- ☆研究・開発に適したコンパクト設計!

《 サンプル例 》

	アクリル	ポリカーボネイト	ナイロン
真空無し			
真空有り			

仕様

型式	IMC-11FD型
加圧力	3~10ton (30~98kN)
加熱盤寸法	160×160mm
加熱温度範囲	Max340℃ (PID制御方式)
ストローク	0~約100mm
入力電源	単相100V
消費電流	最大15A
外形寸法	W500×D560×H722mm
質量	約120kgf

外形図

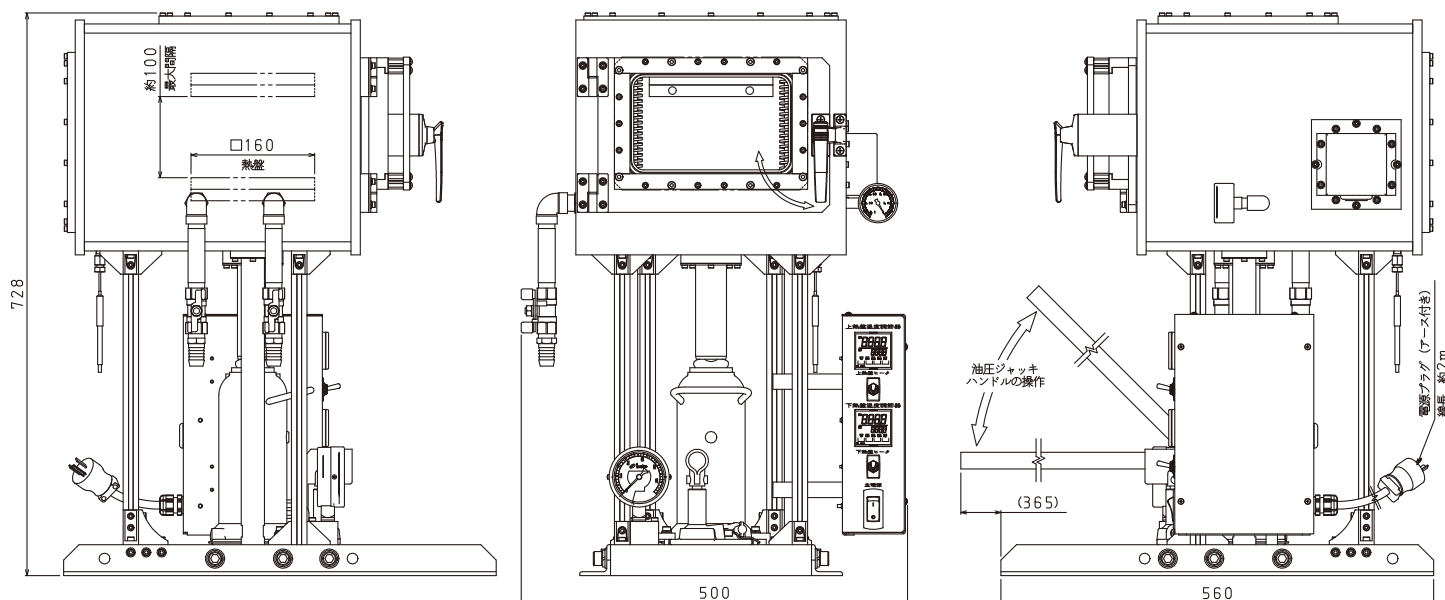

その他の仕様が必要な場合は、仕様を選択できる「モジュールプレス」で承ります

 **ModulePress**

モジュールプレス

それは、カスタマイズが標準の

加熱・真空加熱プレス

あなたにぴったりのプレスがここにあります!

加熱盤サイズ、加圧出力、加熱温度など、
加熱プレスの主な構成部品をスペック毎に
ユニット化した新しいプレスオーダーシステムです

<https://imonet.jp/product/detail/41>



特殊な仕様のフルカスタムにも対応いたします。まずはお問い合わせください。

プレス販売実績No.1



〒602-8315 京都府京都市上京区今出川通七本松東入上ル突抜町501

株式会社 井元製作所

TEL : 075-464-3630 FAX : 075-463-2718 URL : <https://imonet.jp> E-mail : sales@imonet.jp